

+RS

DOZBROJENO DO STÁVAJÍCÍHO ROZVADĚČE
3PE+N 50Hz 400/230V / TN-S

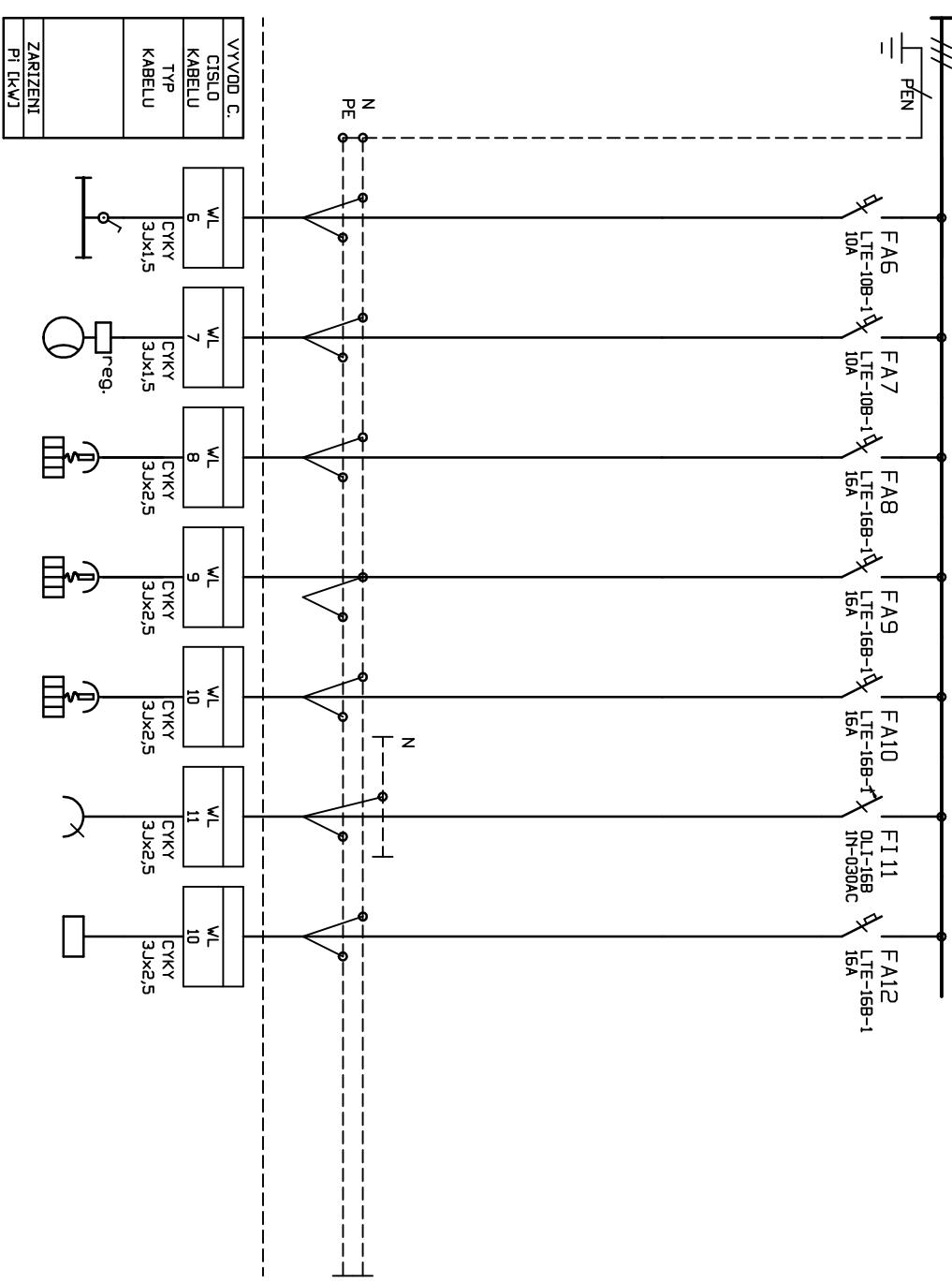

osvětlení reflektor průtokový přijímatop zázusvky R SLP
střmivatelny ohříváč 2kW 2SKW rozváděč
2kW 1NP 2NP sklábooprudu

VYVOD C.
CÍSLO
KABELU
TYP
KABELU
ZARIZENI
PI [kW]

NAPĚŤOVÁ SOUSTAVA: 3PE+N, 50Hz, 400/230V TN-S

OCHRANA PROTI NEBEZPEČNĚMU DOTYKOVĚMU NAPĚTÍ DLE ČSN 33-2000-4-41
- AUTOMATICKÝM ODPOJENÍM OD ZDROJE, PROUDOVÝM CHRÁNIČEM, DOPLNJÍCÍM POSPOJOVANÍM

1	2	3	4	5	6	7	8				
Revize	Vypracoval	Patř Zakopal	Zak.č.	1802-0001	JANŤARÍ s.r.o.	Název: Dozbrojení rozváděče NN =RS	ČAST: 4	Výkres č.	4.1802.0001.05	Index	D.1.4.d.5
	Schválil	T. Kupec	Ident.	S9162-01.dwg	V podl. 7/74	OSTRAHOVÁ VĚŽ č. 2 VĚZNICE BĚLUŠICE,	List: 1				
	Datum	05.02.2018	Podpis:	<i>[Signature]</i>	ICO 2718895	Bečov u Mostu					
					DIC 22718895						

Schema: Dozbrojení rozváděče NN =RS