

Příloha č. 1 ZD – Technická specifikace

**Specifikace dodávky
„GR OL - znak a medaile“**

Uvedená technická specifikace stanoví požadovanou kvalitu zboží. Pokud je použita obchodní firma nebo název či specifické označení zboží, které platí pro určitou osobu za příznačné, nebo způsob řešení specifický pro určitého výrobce, jedná se pouze o ilustrativní příklady technické specifikace. Zadavatel umožňuje pro plnění veřejné zakázky použití jiných, kvalitativně a technicky obdobných řešení, za současného splnění požadovaného účelu použití a kvality.

Předkládaná specifikace dodávky **znaků a medailí** (dále též „zboží“) vychází z ověřených technických a užitných vlastností požadovaného zboží pro využití v podmínkách Vězeňské služby České republiky.

Zadavatel určuje a předkládá technickou specifikaci požadovaného zboží s tím, že zadavatel připouští použití a předložení i jiných kvalitativně a technicky obdobných řešení, které budou srovnatelné s požadavky dále uvedenými v této specifikaci.

Specifikace dodávky znaků a medaile:

1. Základní popis znaků

Rezortní oborový znak v kovovém provedení je oválného tvaru. Jedná se o znak ražený s reliéfem. Jeho základní motiv na **lícové straně** tvoří meč umístěný uprostřed obrazové plochy ostřím vzhůru, v jehož třech čtvrtinách jsou umístěny váhy jako symbol spravedlnosti a uprostřed velký státní znak České republiky. Základní motiv (meč, váhy a velký státní znak České republiky) je umístěn na podkladu, který je tvoře symbolikou ve tvaru paprsků v odstínech fialové barvy. V horní části znaku je umístěn jednořádkový text „VĚZEŇSKÁ SLUŽBA ČESKÉ REPUBLIKY“, ve spodní části je znak doplněn lipovými lístky. Meč, váhy, text a lipové lístky jsou ve zlatovém provedení s vystínováním tak, aby text „VĚZEŇSKÁ SLUŽBA ČESKÉ REPUBLIKY“ společně s lipovými lístky ve spodní části znaku byl zvýrazněn tmavším odstínem. Státní znak České republiky a podklad se symbolikou ve tvaru paprsků je vybarven. Státní znak v barevném provedení v souladu s přílohou 1 zákona č.3/1993 Sb. o státních symbolech České republiky. Podklad se symbolikou ve tvaru paprsků je vybarven do odstínů fialové barvy Pantone C 262 C. Znak je povrchově upraven do finální podoby dvousložkovou vypalovanou prskyřicí.

Rubová strana je povrchově opatřena jemným rastrem. V dolní polovině je vytvořena hladká plocha o rozměru 16x6 mm pro evidenční číslo. Evidenční číslo odznaku je čtyřmístné, laserově gravírované fontem Arial o velikosti 12pt tj. cca 4,5 mm. Číslování od 0001. Na rubové straně je dále řešeno uchycení znaku na 3 PINy.

Finální úprava znaku musí být bez ostrých hran a prasklin a musí zaručovat stálost původního vybarvení bez jakýchkoliv projevů korodování, matování, zašednutí apod.

Technické parametry:

- Velikost: Výroba znaku se požaduje ve dvou velikostech
1. oválný tvar v x š: 70 x 55 mm, síla materiálu 2 mm,
2. oválný tvar v x š: 42 x 33 mm, síla materiálu 2 mm,
(tolerance $\pm 0,3$ mm).
- Materiál: Tombak CuZn20
- Povrch: bez ostrých hran a prasklin
Povrch vzhledových částí musí být beze skvrn a vynechaných míst.
- Uchycení: 3x PIN
tj. hřebíček o délce 8 mm a průměru hlavičky 4 mm (s aretací)
a posetou o vnějším průměru 12 mm (tolerance ± 1 mm)
galvanicky upraveno do zlatové barvy, umístění na rubové straně PIN je
ke znaku pevně uchycen.

Kontrola, zkoušení:

Kontrola rozměrů

Kontrola běžnými měřidly podle ČSN 251200. Tvar a velikost jsou dány nástrojem, povolená tolerance rozměrů je $\pm 0,3$ mm.

Materiál

Prohlášení k materiálu poskytne výrobce znaku

Kontrola provedení

Kontroluje se prohlídkou u všech vybraných vzorků a to v bílém rozptýleném světle povrchová úprava, barevný odstín a design se posuzuje vizuálně při rozptýleném denním světle ze vzdálenosti 30 cm podle schváleného referenčního vzorku.

Ostrost hran se zkouší prohlídkou a dotykem ruky. Posuzovaný vzorek musí vyhovět podmínkám zadávací dokumentace.

Zboží musí splňovat profesionální kvalitu zpracování. Zboží musí materiálově a zpracováním zaručovat odolnost zboží při intenzivním používání. Znaky musí být zhotoveny z pevného kovového materiálu, který nesmí podléhat jakékoliv deformaci při používání a musí zaručovat stálost původního vybarvení bez jakýchkoliv projevů korodování, matování, zašednutí apod.

Balení pro distribuci a skladování:

Jednotlivé znaky jsou zabaleny do PP sáčků a uloženy do krabic po 100 ks.

Krabice se označí:

- Výrobce (dodavatel)
- Název výrobku
- Počet kusů
- Číselná řada
- Měsíc a rok výroby

Náhled provedení znaku



1. oválný tvar v x š: 70 x 55 mm, síla materiálu 2 mm,

Rubová strana včetně uchycení

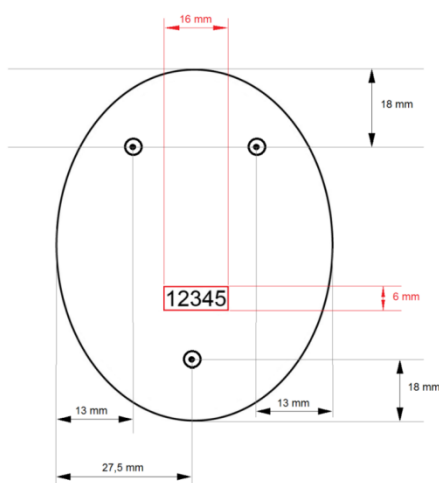

Uchycení znaku - PIN



Náhled provedení znaku



2. oválný tvar v x š: 42 x 33 mm, síla materiálu 2 mm,

Rubová strana včetně uchycení

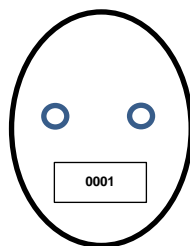

Uchycení znaku - PIN



2. Základní popis medaile

Medaile je zhotovena z tombakové slitiny s povrchovou úpravou patinováním do barvy starého bronzu. Má oválný tvar šíře 33 mm, výšky 42 mm a tloušťky 3 mm. Na lícové straně medaile je vyobrazen rezortní oborový znak Vězeňské služby České republiky v barevném provedení nebo v jednobarevném provedení v barvě starého bronzu. Na rubové straně medaile je vystředěně umístěn text „Pamětní čestná medaile k 25. výročí Vězeňské služby České republiky 1993 2018“. Medaile je pohyblivým průvlečným závěsem z tombakové slitiny s povrchovou úpravou patinováním do barvy starého bronzu ve tvaru vavřínových ratolestí připevněna ke zdvojené stuze široké 38 mm a dlouhé 50 mm, která má svislé pruhy v pořadí barev fialová – zlatá – fialová – modrá – bronz – modrá – fialová – zlatá – fialová v poměru 11:2:2:2:4:2:2:2:11, ukončené připínací jehlicí. Závěs je doplněn textem „IUSTITIA ET PAENITENTIA“ (Spravedlnost a náprava). K medaili náleží dvě stužky o rozměrech 38 x 10 mm barevně shodné se stuhou medaile. Stužka je doplněna kovovou miniaturou ve tvaru vavřínových ratolestí uprostřed s číslicí „25“. Miniatura je zhotovena z tombakové slitiny s povrchovou úpravou patinováním do barvy starého bronzu. Jedna stužka je doplněna připínací jehlou, druhá stužka je

uzpůsobena k vložení do kolejnicového úchytného systému. Medaile se předává v sametové kazetě tmavomodré barvy a je zapuštěna do podušky z tmavomodrého sametu.

Vyobrazení návrhu

„Pamětní čestné medaile k 25. výročí Vězeňské služby České republiky“

v provedení patinováním do barvy starého bronzu

Provedení stuhy: fialová–zlatá-fialová-modrá- bronz-modrá-fialová-zlatá–fialová v poměru 11:2:2:2:4:2:2:2:11

Barvy stuhy: fialová – Pantone C 262 C, zlatá – Pantone U – 3965 U,
modrá Pantone C 2372 C, bronz – Pantone C 7551 C.



Detaily miniatury stužky a závěsu medaile

miniatura na stužku



závěs medaile



Finální úprava medaile musí být bez ostrých hran a prasklin a musí zaručovat stálost původního vybarvení bez jakýchkoliv projevů korodování, matování, zašednutí apod.

Technické parametry:

Velikost medaile: šíře 33 mm, výšky 42 mm a tloušťky 3 mm

Materiál: Tombak CuZn20

Povrch: bez ostrých hran, prasklin, skvrn

Kontrola rozměrů

Kontrola běžnými měřidly podle ČSN 251200. Tvar a velikost jsou dány nástrojem, povolená tolerance rozměrů je $\pm 0,3$ mm.

Materiál

Prohlášení k materiálu poskytne výrobce znaku

Kontrola provedení

Kontroluje se prohlídkou u všech vybraných vzorků a to v bílém rozptýleném světle povrchová úprava, barevný odstín a design se posuzuje vizuálně při rozptýleném denním světle ze vzdálenosti 30 cm podle schváleného referenčního vzorku.

Ostrost hran se zkouší prohlídkou a dotykem ruky. Posuzovaný vzorek musí vyhovět podmínkám zadávací dokumentace.

Zboží musí splňovat profesionální kvalitu zpracování. Zboží musí materiálově a zpracováním zaručovat odolnost zboží při intenzivním používání. Medaile musí být zhotovena z pevného kovového materiálu, který nesmí podléhat jakékoliv deformaci při používání a musí zaručovat stálost původního vybarvení bez jakýchkoliv projevů korodování, matování, zašednutí apod.

Balení pro distribuci a skladování:

Jednotlivé medaile včetně stužek uložené do sametové kazety tmavomodré barvy se pro přepravu a skladování do vhodné krabice max. po 50-ti kusech.

Krabice se označí:

- Výrobce (dodavatel)
- Název výrobku
- Počet kusů
- Číselná řada
- Měsíc a rok výroby